

OFFISY

BOX

BETRIEBSANLEITUNG

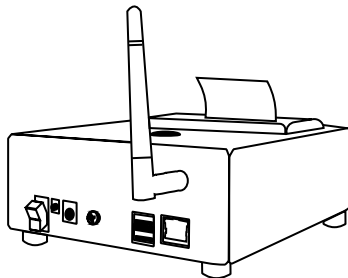
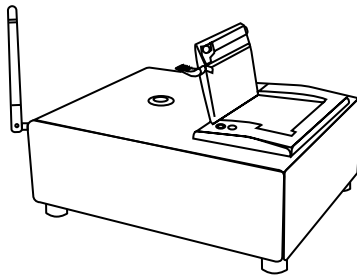
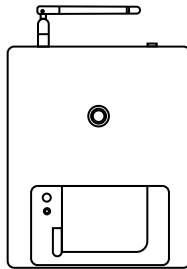

Liebe Nutzer der offisyBOX,

vielen Dank dafür, dass Sie sich für unser Produkt entschieden haben. Bitte lesen Sie sich vor Inbetriebnahme des Druckers die Anleitung zunächst sorgfältig durch. 😊

Diese Schritt-für-Schritt-Anleitung

- ... erklärt, wie der Drucker eingerichtet werden kann;
- ... beschreibt die Tasterfunktionen und auch das Konfigurationsinterface;
- ... enthält wichtige Hinweise zu möglichen Fragen und Problemen;

Die aktuellste Version dieser Anleitung finden Sie online unter:

<http://offisybox.offisy.at/anleitung.pdf>

Damit Sie nicht stapelweise Papier durcharbeiten müssen, stellen Sie sich vor der Einrichtung des Druckers einmal die Frage, wie Sie den Drucker letztendlich nutzen wollen: an einem festen Ort (kabelgebunden) oder lieber kabellos (via WLAN)?

Um die für Sie angenehmste erste Konfiguration möglich zu machen, beantworten Sie sich die Frage:

Ist es für mich möglich, für die Erstkonfiguration ein LAN-Kabel an meinen Router anzuschließen?

JA: Eine Erstkonfiguration via Kabel ist möglich! → siehe Seite 8.

NEIN: Konfigurieren Sie Ihren Drucker via WLAN! → siehe Seite 9.

INHALTSVERZEICHNIS

Die offisyBOX im Überblick	4
Erste Schritte	6
Allgemeines zur Erstkonfiguration	7
Option 1: Anschluss über Kabel	8
Option 2: Anschluss über WLAN	9
Option 3: Anschluss per HotSpot	12
Detaillkonfiguration	13
Tasterfunktionen	19
Druckerpapier einlegen	20
Tintenloses Drucken	21
Werkseinstellungen	21
Belege erstellen und drucken	22
FAQs und Lösungen	23
Wichtige Sicherheitshinweise	27
Gewährleistung	30

DIE OFFISYBOX IM ÜBERBLICK

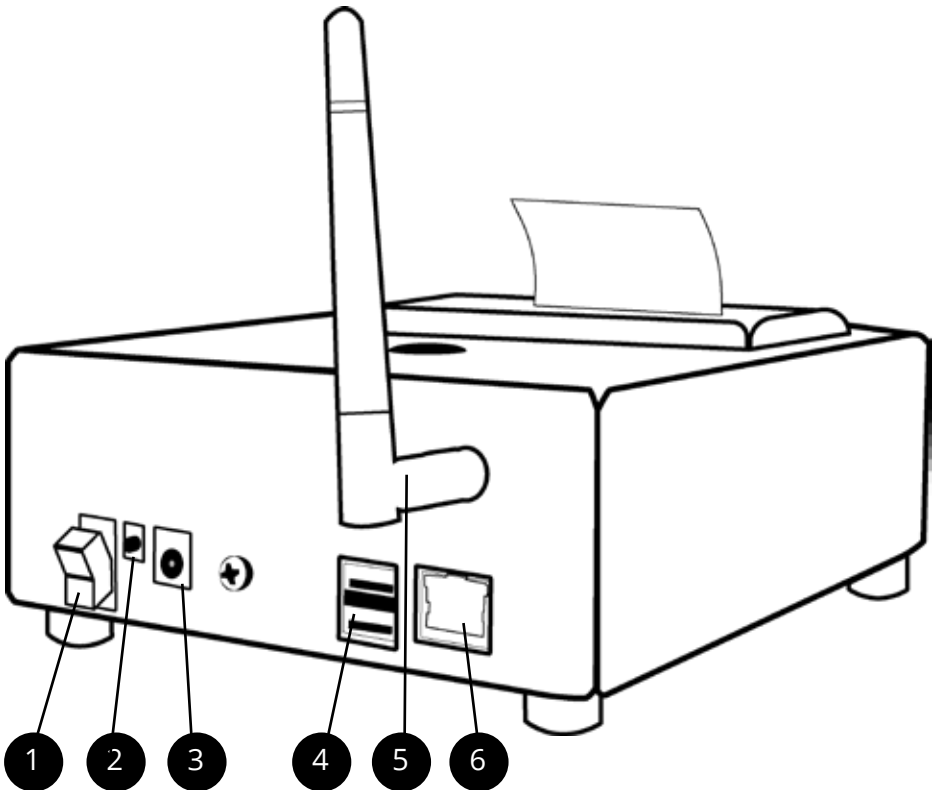

- 1 (An-/Aus) Schalter für Strom
- 2 LED-Lampe für den Strom (rot)
- 3 Stromanschluss
- 4 zwei USB-Ports, Version 2.0, Kassenlade
- 5 Antennenanschluss für das WLAN
- 6 RJ45 Steckplatz für den LAN-Anschluss

Mit im Lieferumfang enthalten sind die

- offisyBOX,
- 1x Stromkabel mit Netzteil (Eurostecker, 250V/2.5A),
- 1x Patchkabel mit RJ45 Stecker (LAN-Kabel, Länge: 2m),
- 1x WLAN-Antenne,
- und die Anleitung.

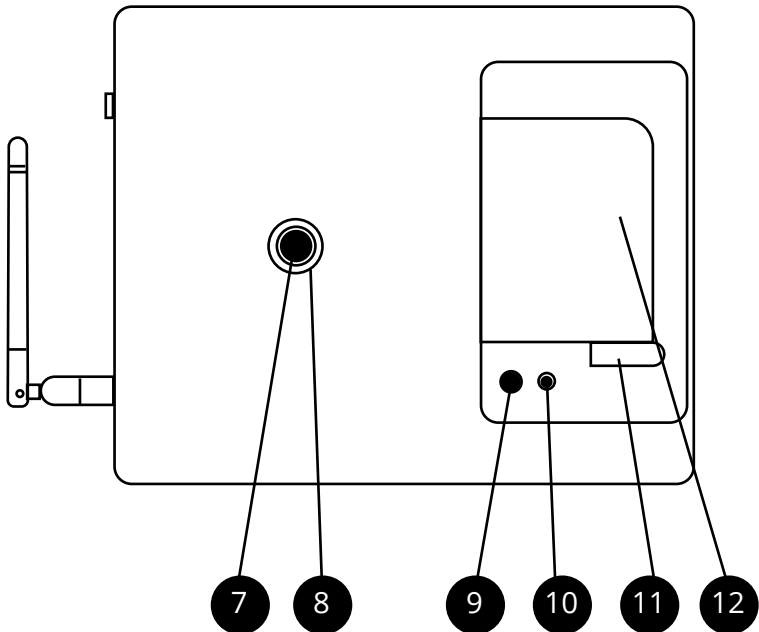

- ⑦ Taster mit versch. Funktionen (siehe Tasterfunktionen S. 19)
- ⑧ Grüne Status-LED um den Taster herum (siehe S. 7)
- ⑨ Schwarzer Knopf (gibt etwas leeres Druckerpapier aus)
- ⑩ Hellgrüne LED-Leuchte (Arbeitsanzeige)
- ⑪ Hebel für das Öffnen des Papierfachs
- ⑫ Papierfach

ERSTE SCHRITTE

Bevor der Drucker in Betrieb genommen werden kann, muss zunächst die beiliegende WLAN-Antenne angeschraubt werden. Dazu darf die offisyBOX noch nicht angeschlossen sein und nicht mit dem Strom verbunden sein.

Für die erste Inbetriebnahme muss der Drucker danach lediglich an den Strom angeschlossen werden. Dazu muss das Stromkabel mit dem Netzteil und das Netzteil mit dem Stromanschluss des Druckers (3) verbunden werden.

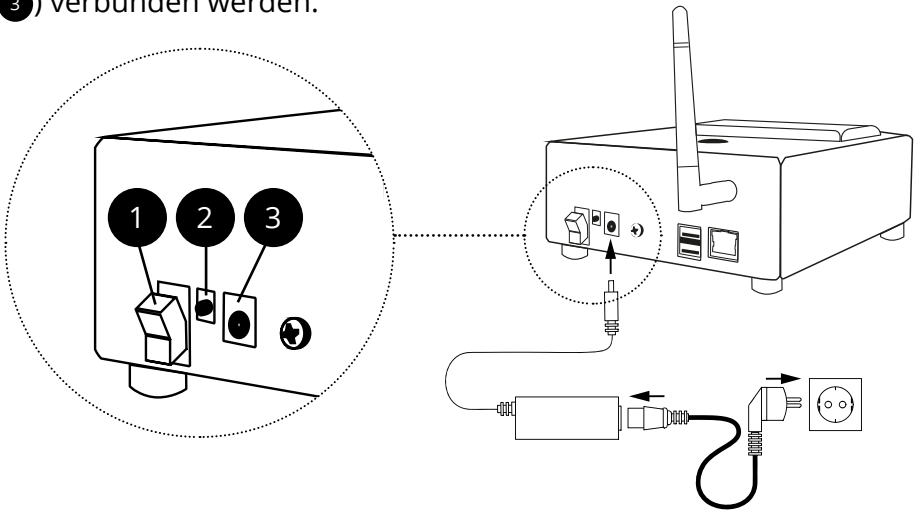

Überprüfen Sie anschließend, ob der Schalter (1 im obigen Bild) neben dem Stromanschluss eingeschaltet ist. Die Lampe (2) zwischen dem Schalter (1) und dem Stromanschluss (3) leuchtet rot, wenn der Strom an ist.

Beachten Sie stets die Sicherheits- und Warnhinweise!

Allgemeines zur Erstkonfiguration

Die erste Konfiguration muss **nur bei der erstmaligen Verwendung** des Druckers ausgeführt werden und entfällt ab der zweiten Nutzung.

Die erste Einrichtung kann auf drei verschiedenen Wegen erfolgen. Erstens kann der Drucker mit Hilfe des beigelegten LAN-Kabels eingerichtet werden, zweitens per WLAN oder drittens per HotSpot.

Option 1: Wenn Sie das Kabel für die erste Konfiguration direkt an Ihren Router anschließen wollen, lesen Sie unter „Anschluss über Kabel“ weiter (siehe Seite 8).

Option 2: Wenn Sie allerdings einen Laptop, ein Tablet o.ä. ohne entsprechenden LAN-Kabelanschluss haben, lesen Sie im Abschnitt „Anschluss über WLAN“ (auf Seite 9).

Option 3: Wenn Sie bei der Erstkonfiguration zwei Endgeräte zur Verfügung haben, können Sie diese per HotSpot einrichten. Die benötigten Schritte können Sie unter „Option 3: Anschluss per HotSpot“ auf Seite 12 nachlesen.

Hinweise zur grünen Status-LED:

Die LED-Lampe um den Taster leuchtet grün:

- leuchtet nicht während des Startens (die Box arbeitet).
- leuchtet durchgehend auf, wenn die Box bereit ist zum Drucken (also eine Verbindung hat)
- blinkt, wenn die Box keine Verbindung zum Server hat.

Bitte beachten Sie, dass die LED-Lampe während des Startens nicht aufleuchtet. Dies kann bis zu drei Minuten nach Anschalten des Geräts dauern.

Option 1: Anschluss über Kabel

Stellen Sie sicher, dass die Papierrolle richtig eingelegt ist. Eine Beschreibung hierzu ist „Druckerpapier einlegen“ auf Seite 20 zu finden.

Mit Hilfe des beigelegten Kabels kann der Drucker direkt an Ihren Router angeschlossen werden. Stecken Sie hierfür das mitgelieferte LAN-Kabel in die entsprechenden Anschlüsse, **6** an der offisyBOX und LAN-Anschluss an Ihren Router.

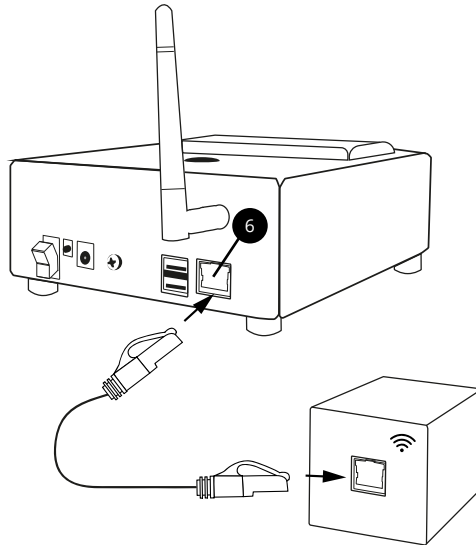

Wenn das Kabel korrekt angeschlossen wurde, leuchtet bzw. blinkt die Buchse am Steckplatz.

Ein automatischer Ausdruck „erfolgreich“ oder „nicht erfolgreich“ erfolgt nach ca. einer Minute. Falls dies nicht automatisch erfolgt, drücken Sie kurz den grünen Knopf.



erfolgreich



nicht erfolgreich

In den meisten Fällen ist die Erstkonfiguration hiermit abgeschlossen. Sollten Sie wider Erwarten ein X auf Ihrem Ausdruck vorfinden, lesen Sie weiter ab Seite 23 „FAQ und Lösungen“ .

Möchten Sie noch ein WLAN einrichten? Dann lesen Sie ab Seite 13 „Detailkonfiguration“ weiter.

Option 2: Anschluss über WLAN

Stellen Sie sicher, dass die Papierrolle korrekt eingelegt ist. Eine Beschreibung hierzu ist auf „Druckerpapier einlegen“ auf Seite 20 zu finden.

Mit der Konfiguration per WLAN können Geräte mit dem Drucker kabellos verbunden werden. Der Drucker erstellt ein Netzwerk, in das Sie sich mit Ihrem WLAN-fähigen Endgerät verbinden können. Dazu sind folgende Schritte notwendig:

1. Suchen Sie an Ihrem Endgerät (z.B. Tablet, Smartphone o.ä.) nach verfügbaren WLAN-Verbindungen.



2. Sie sollten jetzt die Möglichkeit haben, sich mit dem WLAN „*offisy-drucker-XXXX*“ zu verbinden. *XXXX* steht dabei für die für Ihren Drucker individuelle vierstellige Kombination aus Buchstaben und Zahlen. Wenn das WLAN nicht auffindbar ist, dann **drücken Sie 5 Sekunden auf den inneren Taster** .
3. Das von Ihrem Drucker verwendete WLAN sowie das dazugehörige Passwort stehen auf einem Aufkleber auf der Unterseite der offisyBOX.
4. Melden Sie sich in dem WLAN-Netzwerk des Druckers mit dem angegebenen Passwort an.

Die Konfigurationsoberfläche öffnet sich automatisch und der Konfigurationsassistent unterstützt Sie bei den nächsten Schritten:

Öffnet sich die Konfigurationsoberfläche nicht automatisch, steuern Sie diese manuell an (lesen Sie dies auf Seite 25 nach).

1. Geben Sie als Nächstes für den Login erneut das Passwort ein (siehe Aufkleber auf der Rückseite des Druckers) und loggen Sie sich ein.

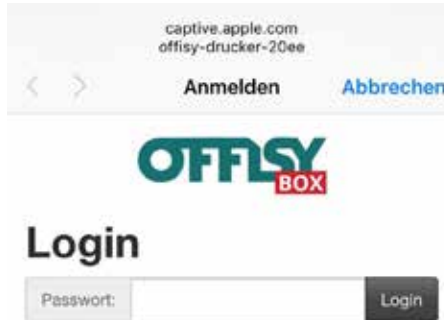

captive.apple.com
offisy-drucker-20ee

< > Anmelden Abbrechen

OFFISY
BOX

Login

Passwort: Login

2. Wählen Sie die Option „per WLAN“ zum Konfigurieren. Sollte der Konfigurationsmodus nicht erscheinen, wechseln Sie bitte zu Seite 14 der Anleitung.



captive.apple.com
offisy-drucker-20ee

< > Anmelden Abbrechen

OFFISY
BOX

Konfigurations- Assistent

Wie möchten Sie eine
Verbindung herstellen?

Per WLAN

Per LAN-Kabel

- Die verfügbaren WLANs werden angezeigt. Sollte Ihr gewünschtes WLAN nicht angezeigt werden, klicken Sie bitte auf aktualisieren und stellen Sie sicher, dass Sie sich mit dem Drucker in Reichweite des gewünschten WLANs befinden.



- Geben Sie Ihr WLAN Passwort ein und drücken Sie auf „*einrichten*“. Es handelt sich dabei um Ihr eigenes WLAN-Passwort und **nicht** um das Passwort auf der Rückseite des Druckers.
- Herzlichen Glückwunsch! Sie haben es geschafft. Das WLAN ist erfolgreich konfiguriert und der Drucker startet sich nun neu.
- Nicht erschrecken!** Ein Statusbeleg mit der entsprechenden Bestätigung wird ausgedruckt.



erfolgreich



nicht erfolgreich

Sollte es zu Problemen bei der Konfiguration gekommen sein (Beleg weist ein X auf): Es kann bis zu fünf Minuten dauern, dass der Drucker eine Verbindung zum gewünschten WLAN aufbaut. Das kann u.a. an einem schwachen WLAN-Empfang liegen.

Warten Sie, ob der Drucker signalisiert, sich verbunden zu haben (grüne LED sollte durchgehend leuchten und nicht blinken, siehe Hinweise zur grünen LED, Seite 20).

Ansonsten setzen Sie den Drucker auf Werkseinstellungen zurück (siehe Seite 21) und starten Sie anschließend erneut die Erstkonfiguration.

Möchten Sie noch ein WLAN einrichten? Dann lesen Sie weiter bei „Detailkonfiguration“ auf Seite 13.

Option 3: Anschluss per HotSpot

Voraussetzung für die erstmalige Konfiguration: Wenn Sie mit Ihrem Smartphone oder Tablet einen WLAN-Hotspot für Ihren Drucker erstellen wollen, ist es notwendig, dass Sie noch ein weiteres Endgerät zur Verfügung haben, z. B. ein zweites Smartphone.

Erstellen Sie mit dem Endgerät, welches die WLAN-Verbindung bereitstellen soll, einen HotSpot. Wie das funktioniert, unterscheidet sich je nach Modell: Lesen Sie dies bitte bei dem Hersteller Ihres Endgeräts nach.

Sie müssen hierfür wissen, wie Ihr HotSpot heißt und Ihr zugehöriges WLAN-Passwort bereithalten. Diese Einstellungen können Sie selbst in Ihrem Smartphone bzw. Tablet definieren. Sie befinden sich meistens in den Netzwerkeinstellungen unter „WIFI-HotSpot“ oder „persönlicher Hotspot“.

Mit dem zweiten Endgerät suchen Sie nach dem Drucker-WLAN. Ab hier ist die Konfiguration identisch mit der WLAN-Konfiguration. Lesen Sie bitte auf „Option 2: Anschluss über WLAN“ auf Seite 9 weiter.

DETAILKONFIGURATION

Im Falle, dass die oben beschriebenen Anschlussmethoden nicht funktioniert haben, bringt die Detailkonfiguration Abhilfe. Weiters können damit eine oder mehrere WLAN-Verbindungen konfiguriert werden. Die offisyBOX wird dabei über eine Konfigurationsmaske wahlweise per Smartphone, Tablet oder Computer eingerichtet.

Hinweis: Ab Seite 23 finden Sie in den FAQ auch eine Erklärung der wichtigsten technischen Begriffe wie „Browser“ oder „SSID“.

Öffnen und Anmeldung

1. Schließen Sie den Drucker, wie in der Erstkonfiguration beschrieben, an. (siehe ab Seite 7)
2. Warten Sie, bis die grüne LED-Lampe blinkt oder leuchtet. Wenn die LED-Lampe nicht leuchtet, arbeitet der Drucker noch. Warten Sie bis zu drei Minuten. (Die Lampe leuchtet nicht? Ab Seite 23 finden Sie Lösungen und FAQ).
3. Drucken Sie sich einen Statusbeleg aus (siehe Seite 19).
4. Auf Ihrem Ausdruck finden Sie unter „*Netzwerkschnittstellen*“ eine für Sie individuelle IP-Adresse „*IP:*“ z. B. 192.168.1.115. Der Ausdruck unterscheidet sich im Detail je nach dem, ob Sie den Drucker per WLAN oder per Kabel angeschlossen haben.

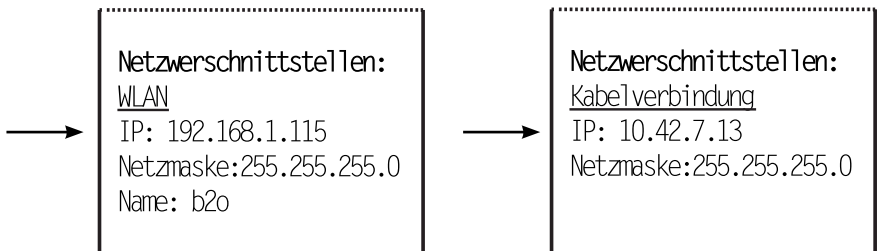

5. Geben Sie Ihre IP-Adresse in den von Ihnen bevorzugten Browser (z. B. Internet Explorer, Firefox, Chrome, Safari o.ä.) ein. (Auf Seite 23 erklären wir, was ein Browser ist.)
6. Es öffnet sich die Login-Startseite der Konfigurationsmaske. Melden Sie sich mit Ihrem Druckerpasswort (siehe Unterseite des Druckers) an.



Übersicht

Das Interface gliedert sich in zwei Bereiche. Links können Sie die Einstellungen für WLAN und LAN (Kabelverbindungen) vornehmen. Das heißt, hier ist es für Sie möglich, neue WLAN-Verbindungen hinzuzufügen oder alte, ungenutzte zu löschen. In der rechten Spalte wird Ihnen der Verbindungsstatus zum offisy-Server angezeigt:

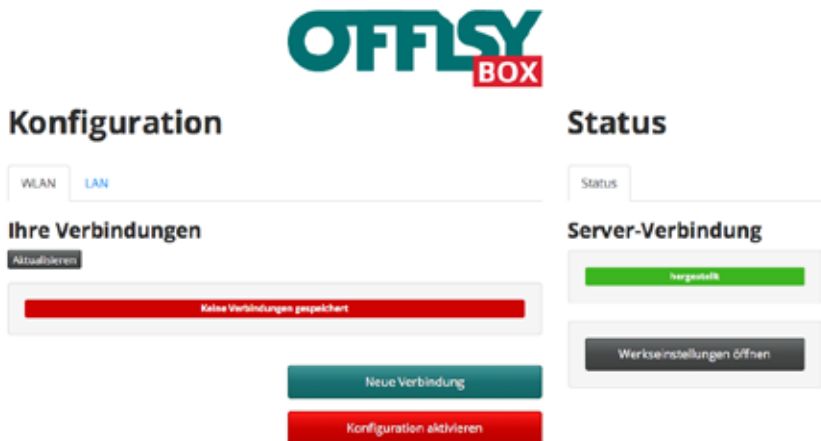

WLAN-Verbindung hinzufügen

Um eine weitere WLAN-Verbindung hinzuzufügen, klicken Sie auf den Button „Neue Verbindung“.

Es öffnet sich nun ein Dialog, über den Sie die Einstellungen vornehmen können.

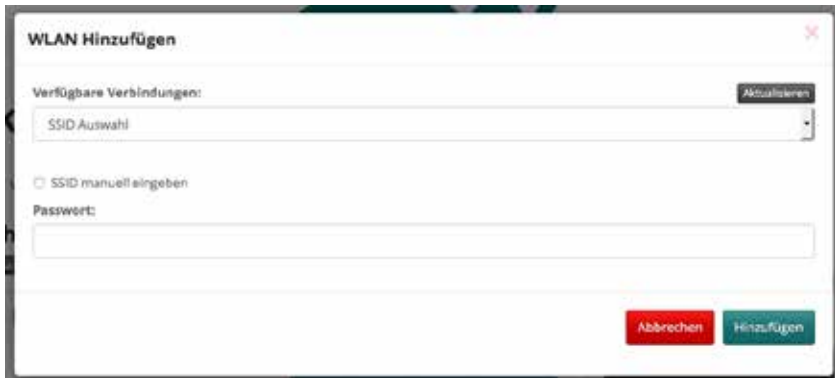

The screenshot shows a dialog box titled "WLAN Hinzufügen". It contains a section "Verfügbare Verbindungen:" with a dropdown menu showing "SSID Auswahl" and an "Aktualisieren" button. Below this is a checkbox labeled "SSID manuell eingeben" which is not checked. There is a "Passwort:" label followed by an empty text input field. At the bottom right, there are two buttons: "Abbrechen" (red) and "Hinzufügen" (green).

Wählen Sie unter „Verfügbare Verbindungen“ Ihr WLAN-Netzwerk aus. Sollte Ihre Verbindung nicht in der Liste erscheinen, aktualisieren Sie die Liste über den „Aktualisieren“ Button. Stellen Sie sicher, dass Sie sich in Reichweite des gewünschten WLANs befinden.

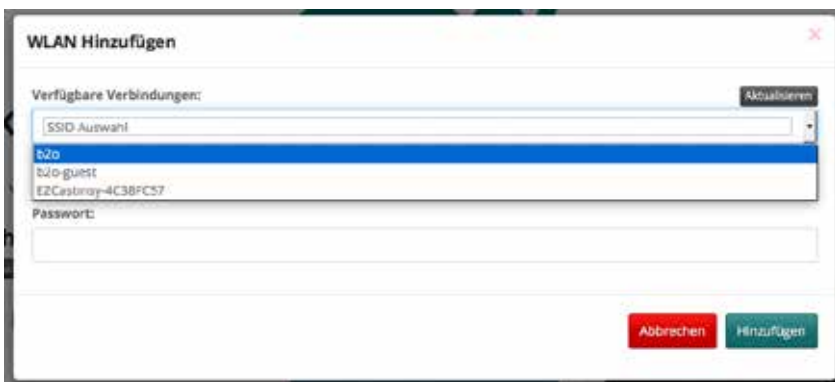

This screenshot is identical to the previous one, but the dropdown menu is open, showing a list of available WLAN networks. The first item, "b2o", is selected and highlighted with a blue background. The other items in the list are "b2o-guest" and "EZCastroy-4C3BFC57".

Bei Bedarf können Sie die SSID (= Netzwerkname; in unserem Beispiel „b2o“) auch manuell eingeben. Setzen Sie das entsprechende Häkchen unterhalb der Verbindungsliste.

Geben Sie abschließend noch Ihr WLAN-Passwort (nicht das Passwort des Druckers) ein. Beachten Sie bitte unbedingt die korrekte Schreibweise des Passwortes!

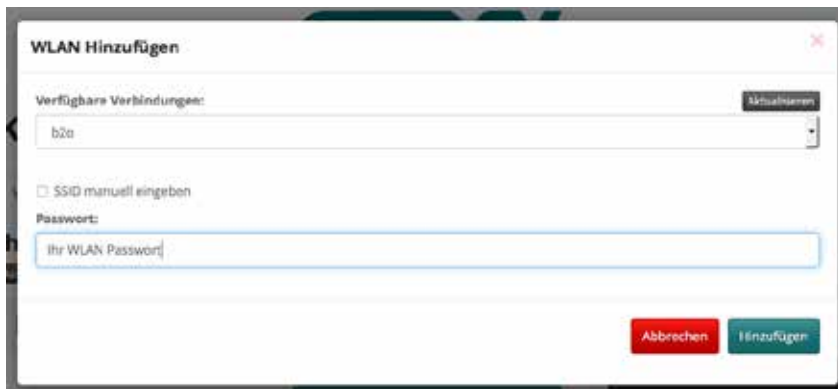

The screenshot shows a dialog box titled "WLAN Hinzufügen". It contains a section "Verfügbare Verbindungen:" with a dropdown menu showing "b2o" and an "Aktualisieren" button. Below this is a checkbox labeled "SSID manuell eingeben". A "Passwort:" field contains the text "Ihr WLAN Passwort". At the bottom right, there are two buttons: "Abbrechen" (red) and "Hinzufügen" (green).

Mit einem Klick auf „Hinzufügen“ wird die Verbindung hinzugefügt. Die Verbindung wird nun in der Übersicht angezeigt.

Ein neues WLAN-Profil wurde hinzugefügt! Drücken Sie den Button **Konfiguration aktivieren** um dieses zur aktiven Konfiguration hinzuzufügen!

Ihre Verbindungen

Aktualisieren

✘	Ihre WLAN SSID	Löschen
---	----------------	---------

Neue Verbindung

Konfiguration aktivieren

Die WLAN-Verbindung wurde erfolgreich hinzugefügt!
Sie können beliebig viele WLAN-Verbindungen speichern.

Beim Start der offisyBOX versucht diese sich mit einem verfügbaren und gespeicherten WLAN zu verbinden.

Wichtig:

Sobald Sie die WLAN-Konfiguration beendet haben, muss diese noch aktiviert werden. Drücken Sie dazu auf „*Konfiguration aktivieren*“.



Konfiguration aktivieren

Anschließend startet der Drucker neu. Dieser Vorgang kann ein paar Sekunden dauern. Die grüne LED-Lampe sollte anschließend dauerhaft leuchten.

Falls die LED-Lampe nicht dauerhaft leuchtet, können Sie über einen neuen Statusbeleg die Konfiguration neu starten (ab Seite 15). Bei Bedarf können Sie die fehlerhaft erstellte Verbindung in der Konfigurationsoberfläche löschen.

Wollen Sie noch weitere WLAN-Verbindungen hinzufügen? Wiederholen Sie die Schritte ab Seite 15 „WLAN-Verbindung hinzufügen“ .

Erweiterte LAN-Einstellungen

Die erweiterten LAN-Einstellungen sind notwendig, wenn z.B. keine Erstkonfiguration nach den vorgenannten Schritten möglich war. Bitte stellen Sie also sicher, dass die Einstellungen notwendigerweise geändert werden müssen und lassen Sie sich gegebenenfalls von einer technisch versierten Person unterstützen.

Hinweis:

Dieser Schritt ist nur bei deaktiviertem DHCP über das LAN-Kabel notwendig, bzw. wenn weitere Einstellungen an Ihren Netzwerk vorzunehmen sind.

Für die manuelle Eingabe der Einstellungen, geben Sie im Tab „LAN“ die benötigten Informationen an. Beachten Sie, dass die IP-Adresse zwingend im IPv4 Format angegeben werden muss. Definieren Sie auch die korrekte Subnetzmaske, ein Gateway sowie einen DNS-Server. Sie brauchen zwingend Ihre individuellen Daten.

Auf nachfolgendem Bild sehen Sie lediglich eine Beispielkonfiguration! Beachten Sie bitte, dass das Abtippen der dortigen Einstellungen nicht unbedingt zur Lösung Ihres Problems führt.

Konfiguration

WLAN

LAN

Kabelverbindung

manuell konfigurieren

IPv4-Adresse:

Subnetzmaske:

255.255.255.0



Gateway:

DNS-Server:

8.8.8.8

Einstellungen speichern

Zurücksetzen auf DHCP

Sie können die Einstellungen auch über den „Zurücksetzen auf DHCP“ Button auf die Standardeinstellung zurücksetzen. Danach wird der Drucker wieder über DHCP eine IP-Adresse anfordern.

TASTERFUNKTIONEN

kurzer Tastendruck	Statusinformationen werden gedruckt: <ul style="list-style-type: none">• aktuelle Netzwerkkonfiguration, Verbindungsstatus
5 Sekunden drücken	der WLAN-Konfigurationsmodus (siehe Seite 9) wird aktiviert oder deaktiviert: <ul style="list-style-type: none">• eine Bestätigung <i>„jetzt loslassen, um den WLAN Konfigurationsmodus ein- bzw. auszuschalten“</i> via Ausdruck erfolgt
15 Sekunden drücken	der Drucker wird auf Werkseinstellungen zurückgesetzt: <ul style="list-style-type: none">• bitte warten Sie, bis <i>„jetzt loslassen, um das System auf Werkseinstellungen zurücksetzen“</i> auf dem Ausdruck erscheint• eine Bestätigung <i>„System wurde erfolgreich zurückgesetzt“</i> via Ausdruck erfolgt nach etwa einer Minute• Achtung! Auch nach fünf Sekunden erfolgt schon ein Ausdruck: Hier bitte noch nicht loslassen, wenn Sie auf Werkseinstellungen zurücksetzen wollen!

Hinweise:

- Der Taster muss relativ „tief“ eingedrückt werden. Drücken Sie ihn soweit hinein bis Sie einen Widerstand spüren.
- Die Grüne LED-Lampe um den Taster:
 - leuchtet nicht während des Startens (die Box arbeitet).
 - leuchtet durchgehend auf, wenn die Box bereit ist zum Drucken und eine Verbindung hat.
 - blinkt, wenn die Box keine Verbindung zum Server hat.

DRUCKERPAPIER EINLEGEN

Bitte verwenden Sie für das Drucken von Belegen ausschließlich Papierrollen für Thermodrucker mit den Maßen (57mm breit x 37mm hoch x 12mm pro Rolle). Passende Druckerrollen können Sie gerne über unseren Onlineshop bestellen.

Mit dem Hebel (11) kann die Abdeckung vom Papierfach (12) angehoben werden und die Rolle kann ausgetauscht werden. Beim Austauschen muss die alte Rolle vorher entfernt werden. Die Rolle muss so herum eingelegt werden wie auf dem folgenden Bild abgebildet. Beachten Sie, dass die offisyBOX ein Thermodrucker ist und entsprechend beim Drucken warm bzw. heiß werden kann.

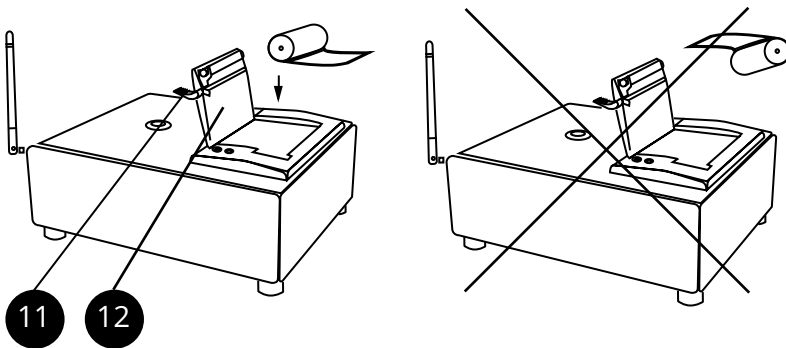

Passende Druckerrollen finden Sie bei uns im Onlineshop:
<http://offisybox.offisy.at/shop>

TINTENLOSER DRUCK

Die offisyBOX ist ein Thermodrucker. Dies bedeutet, dass er das Thermopapier nicht mit Tinte bedruckt, sondern den Text durch Hitze einbrennt. Für die Nutzung bedeutet dies, dass kein Nachfüllen der schwarzen Farbe notwendig ist. Dieses Verfahren ist umwelt-schonend und kostengünstig.

WERKSEINSTELLUNGEN

Sollten Sie keinen Zugriff auf den Drucker mehr besitzen, können Sie alle Einstellungen wieder in den Auslieferungszustand zurücksetzen. Hierfür müssen Sie den Taster 15 Sekunden lang drücken.

Bitte beachten Sie, dass dieser Schritt nicht rückgängig gemacht werden kann. Alle gespeicherten WLAN-Verbindungen und Einstellungen werden dabei gelöscht. Anschließend müssen Sie zwangsläufig wieder eine Erstinbetriebnahme bzw. -konfiguration durchführen (siehe S. 7).

Auf der Konfigurationsoberfläche können Sie die Werkseinstellungen öffnen:

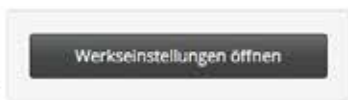

Wenn Sie danach auf den Button „Zurücksetzen“ klicken, wird ebenfalls der Drucker zurückgesetzt. Das System wird anschließend neugestartet. Beachten Sie hier, dass Sie ebenfalls wieder neu konfigurieren müssen und auch alle Einstellungen bzw. gespeicherten WLAN-Verbindungen verloren gehen.

BELEGE ERSTELLEN UND DRUCKEN

Beachten Sie, dass Sie, wenn Sie mehrere Belege hintereinander drucken, diese ohne automatische Abtrennung direkt hintereinander aus dem Drucker herauskommen: Legen Sie gegebenenfalls eine Schere bereit, um diese zu trennen.

In Ihrem Nutzerbereich auf kasse.offisy.at bzw. my.offisy.at finden Sie die Option „Neuer Beleg“ unter dem Punkt „Kasse“. Erstellen Sie wie bisher einen neuen Beleg mit Ihren Positionen. Nach dem Erstellen wählen Sie unter „Ausgabeformat auswählen“ die offisyBOX. Der Bon wird dann ausgedruckt.

The screenshot shows the 'Beleg erstellen' (Create Receipt) interface. At the top, there is a user profile icon and the title 'Beleg erstellen'. Below this is a section titled 'Übersicht:' (Overview) containing a white box with the text 'Empfänger:' (Recipient) and 'Betrag: 24,11 €' (Amount: 24.11 €). Underneath is the 'Vorlage auswählen' (Select Template) section with a dropdown menu currently set to 'Neue Belegvorlage'. The 'Ausgabeformat auswählen' (Select Output Format) section has three radio button options: 'Drucken' (Print), 'PDF erstellen' (Create PDF), and 'Offisybox' (which is selected). At the bottom, there are two green buttons: 'Einen neuen Beleg erstellen' (Create a new receipt) on the left and 'Drucken / Download' (Print / Download) on the right.

Achtung:

Die offisyBOX ist nur verfügbar, wenn der Drucker über eine Internetverbindung verfügt.

FAQ UND LÖSUNGEN

Hier werden einige Fragen beantwortet, die häufig gestellt (Frequently Asked Questions, FAQ) werden und Lösungen für mögliche Probleme gegeben.

Was ist ...

... ein Browser?

Ein Browser ist ein Computerprogramm, was dazu verwendet wird, Webseiten im World Wide Web darzustellen. Die gängigsten sind Internet Explorer, Mozilla Firefox, Google Chrome, Safari. Der Browser ist sozusagen die Tür zur Welt des Internets.

... eine SSID?

Zunächst einmal steht die Abkürzung SSID für „Service Set Identifier“. Im Prinzip bedeutet diese kryptische Abkürzung nichts anderes als einen Namen, der dem WLAN zugeschrieben wird. Das WLAN heißt also z.B. „der-offisy-drucker-ist-super“, dann ist „der-offisy-drucker-ist-super“ nichts anderes als eine SSID.

... eine IP-Adresse?

Dabei handelt es sich um eine Adresse – ähnlich einer Postanschrift, die es ermöglicht, dass der Empfänger einer Nachricht eindeutig bestimmbar ist. Ist das nicht der Fall, kommt das verschickte Datenpaket nicht wie gewünscht an und es ist keine Kommunikation möglich.

... DHCP?

Die Abkürzung steht für „Dynamic Host Configuration Protocol“. Dieser Dienst ermöglicht es, automatisch die Netzwerkkonfigurationen, z.B. eine IP-Adresse, zu erhalten. Sodass diese Einstellungen nicht manuell vorgenommen werden müssen.

Was tun ...

... wenn die grüne LED-Lampe blinkt?

... wenn der Verbindungsstatus in der Detailkonfiguration rot ist?

Ist keine Verbindung zum Server möglich, kann das folgende Ursachen haben:

- Die Internetverbindung ist ausgeschaltet oder blockiert. Stellen Sie zunächst sicher, dass Sie über eine Verbindung zum Internet verfügen.
- Ist die offisyBOX per WLAN verbunden, kann es sein, dass sich das gewünschte WLAN außerhalb der Reichweite befindet. In einigen Fällen dauert es einen Augenblick bis die gewünschte Verbindung aufgebaut ist. Überprüfen Sie, ob Sie Ihr WLAN-Passwort bei der Konfiguration korrekt eingegeben haben.
- Ist die offisyBOX per LAN-Kabel angeschlossen, ist es möglich, dass das Kabel defekt ist. Beachten Sie hierzu bitte auch die Sicherheits- und Vorsichtshinweise. Überprüfen Sie zudem, ob die LAN-Einstellungen korrekt eingegeben sind.
- Schalten Sie das Gerät über den Kippschalter hinten (2) aus. Warten Sie 10 Sekunden. Schalten Sie das Gerät über den Kippschalter hinten (2) wieder ein. Warten Sie bis zu 2 Minuten, ob sich die offisyBOX mit dem offisy-Server verbinden kann. Bei einer erfolgreichen Verbindung leuchtet die Status-LED durchgehend grün.
- Die Technik ist nicht perfekt: In ganz seltenen Fällen kann es sein, dass der Server nicht verfügbar ist. Überprüfen Sie zunächst, ob Sie alle anderen Ursachen ausschließen können. Können Sie alle anderen Ursachen sicher ausschließen, melden Sie sich bitte unter 0900 / 42 3003.

... wenn ich den Drucker transportieren will?

Beachten Sie unbedingt alle Sicherheits- und Warnhinweise. Wichtig ist das Abschrauben der WLAN-Antenne, da diese beim Transport möglicherweise sonst beschädigt werden kann. Lassen Sie den Drucker evtl. auskühlen.

... wenn die Konfiguration sich nicht automatisch öffnet?

Öffnen Sie den von Ihnen bevorzugten Browser und geben Sie die IP-Adresse des Druckers ein. Diese finden Sie auf dem Statusbeleg unter Netzwerkschnittstellen.

Um einen Statusbeleg auszudrucken, drücken Sie bitte einmal den silbernen Taster in der Mitte der offisyBOX (8).

... wenn ich mit meinem Router und über WLAN keine Verbindung zur offisyBOX bekommen habe. Gibt es noch eine andere Möglichkeit?

Ja, Sie können das LAN-Kabel zwischen PC und Drucker anschließen und den Drucker so konfigurieren. Die Konfiguration erfolgt über die Netzwerkeinstellungen Ihres jeweiligen Betriebssystems. Die IP-Adresse des Druckers kann über den Statusbeleg ausgedruckt werden. Konfigurieren Sie Ihr Endgerät, sodass dieser eine manuelle IP-Adresse aus dem Netzwerk des Druckers hat. Greifen Sie anschließend über den von Ihnen bevorzugten Browser auf die IP-Adresse des Druckers zu.

... wenn der Drucker für mehrere offisy-Accounts konfiguriert werden soll?

Wenn mehrere offisy-Accounts für den Drucker konfiguriert werden sollen, kontaktieren Sie bitte unsere Hotline unter 0900 / 42 3003.

... wenn auf meinen ausgedruckten Belegen Hieroglyphen stehen?

Sollten Sie registrierkassenpflichtig sein, befindet sich nach Ausstellung des Sicherheitszertifikats der QR-Code auf dem Beleg. Wird zugleich auch Ihr Logo auf dem Beleg gedruckt, kann das die offisyBOX überhitzen. Um dies zu verhindern, integrieren Sie Ihr Logo in niedrigerer Auflösung. Sollte das Problem dennoch bestehen, melden Sie sich bei unserem Support.

... ich neues Netzwerk / neuen Server erhalten habe und er trotz ausgesteckter offisyBOX keine Verbindung aufnimmt?
Setzen Sie die offisyBOX auf die Werkseinstellungen zurück.

Warum brauche ich für das Nutzen via HotSpot ein zweites Endgerät?

Die Konfiguration ist angenehmer, wenn Sie über zwei Endgeräte verfügen, da Sie nicht zeitgleich einen HotSpot öffnen können und auf WLAN zugreifen können. Die Endgeräte können nur eine von beiden Funktionen ausführen.

Weitere Hinweise

- Android und andere mobile Betriebssysteme können unter Umständen bevorzugt Netzwerkverbindungen verwenden, welche einen Zugang zum Internet haben. D.h. sollte dies passieren, muss die mobile Datenverbindung bzw. die intelligente WLAN-Auswahl deaktiviert werden.
- Software-Updates für den Drucker erfolgen automatisch bei Neustart des Gerätes. Falls der Drucker beim Neustart entsprechend etwas mehr Zeit benötigt, bitte um etwas Geduld, da Updates eingespielt werden.
- Wenn der Drucker nicht benötigt wird, sollte er ausgeschaltet werden.
- Die offisyBOX unterstützt WLAN mit 2,4 Ghz. Nicht unterstützt werden können Verbindungen im 5 Ghz Modus. Zudem wird nur der Verschlüsselungsmodus WPA/WPA2 unterstützt. WEP wird nicht unterstützt, da dieser Modus nicht die Sicherheitsanforderungen erfüllen würde.
- Es funktioniert kein Enterprise-Modus im WLAN, sondern nur der Personalmode.

WICHTIGE SICHERHEITSHINWEISE

Dieser Abschnitt enthält wichtige Informationen für die sichere Nutzung dieser offisyBOX. Bitte lesen Sie diesen Abschnitt sorgfältig durch und bewahren Sie ihn leicht zugänglich auf.

Warnungen müssen zur Vermeidung von möglicherweise schweren Körperverletzungen genau beachtet werden.

- Das Netzteil sowie der Drucker selbst kann im Betrieb warm bzw. heiß werden und muss dementsprechend frei und offen liegen. Schalten Sie das Gerät sofort aus, wenn es raucht bzw. Sie ungewöhnliche Gerüche oder Geräusche bemerken. Wenn das Gerät weiterverwendet wird, kann dies zu einem Brand oder Stromschlag führen. Ziehen Sie den Netzstecker des Geräts sofort aus der Netzsteckdose und benachrichtigen Sie die offisy GmbH.
- Versuchen Sie niemals, dieses Produkt eigenständig zu reparieren. Unsachgemäße Reparaturarbeiten können gefährlich sein!
- Zerlegen oder modifizieren Sie dieses Produkt nicht. Unsachgemäße Arbeiten an diesem Produkt können zu Verletzungen, einem Brand oder einem Stromschlag führen.
- Stellen Sie sicher, dass Sie die für dieses Produkt geeignete Stromquelle verwenden. Anschluss an andere Stromquellen können zu einem Brand führen.
- Stecken Sie das Netzkabel niemals mit nassen Händen ein oder ziehen es heraus. Dies kann zu einem elektrischen Schlag führen.
- Verwenden Sie keine Mehrfachsteckdosen. Führen Sie die Spannung immer direkt von einer Standard-Netzsteckdose zu. Eine Überlastung der Steckdose kann einen Brand verursachen.
- Stellen Sie sicher, dass das Netzkabel den zutreffenden Sicherheitsnormen entspricht und einen Erdungsleiter (Schutzkontakt) aufweist. Sonst können elektrische Schläge resultieren.

- Seien Sie vorsichtig bei der Handhabung der Kabel. Die unsachgemäße Verwendung kann zu einem Brand oder einem elektrischen Schlag führen.
 - Verwenden Sie die Kabel nicht, wenn Sie beschädigt sind.
 - Ändern oder reparieren Sie die Kabel nicht.
 - Stellen Sie keine Gegenstände auf die Kabel.
 - Übermäßiges Biegen, Drehen und Ziehen der Kabel vermeiden.
 - Verlegen Sie die Kabel nicht in der Nähe von Heizgeräten.
 - Sorgen Sie vor dem Einstecken des Steckers dafür, dass er sauber ist.
 - Prüfen Sie die Netzbuchse auf Sauberkeit, bevor Sie den Netzkabelanschluss einstecken.
 - Prüfen Sie die Sicherungen und drücken Sie den Netzkabelanschluss fest hinein.
- Netzteilbuchse und Netzkabel nie zusammenkleben!
- Ziehen Sie den Netzstecker regelmäßig aus der Steckdose und reinigen Sie den Sockel der Anschlussstifte und den Bereich zwischen den Anschlussstiften. Wenn der Netzstecker lange Zeit in der Steckdose verbleibt, kann sich am Sockel der Anschlussstifte Staub ansammeln und es besteht Kurzschluss- und Brandgefahr.
- Überprüfen Sie regelmäßig, dass sich auf Stecker und Netzbuchse keine Flüssigkeit, wie z.B. Wasser, befindet.
- Vermeiden Sie das Eindringen von Fremdoobjekten in dieses Produkt. Das Eindringen von Fremdoobjekten kann zu einem Brand führen.
- Wenn Wasser oder andere Flüssigkeiten in dieses Produkt eindringen, ziehen Sie sofort den Netzstecker heraus und benachrichtigen Sie die offisy GmbH. Wenn das Gerät weiterverwendet wird, kann dies einen Brand verursachen.
- Verwenden Sie keine brennbaren Sprühmittel in dem Gerät oder in seiner Nähe. Brandgefahr!

VORSICHT

Vorsichtshinweise müssen eingehalten werden, um leichte Verletzungen, Geräteschäden oder Datenverluste zu vermeiden.

- Schließen Sie Kabel nur auf die in dieser Anleitung beschriebene Weise an. Andere Kabelverbindungen können das Gerät beschädigen und einen Brand verursachen.
- Stellen Sie dieses Gerät unbedingt auf einer festen, stabilen, horizontalen Fläche auf. Das Produkt kann beim Fallen beschädigt werden oder Verletzungen verursachen.
- Verwenden Sie das Gerät nicht an Orten mit hohem Feuchtigkeits- oder Staubgehalt. Eine übermäßige Feuchtigkeits- oder Staubeentwicklung kann das Gerät beschädigen oder einen Brand verursachen.
- Stellen Sie keine schweren Gegenstände auf dieses Produkt. Stellen Sie sich nie auf das Produkt und lehnen Sie sich nicht dagegen. Das Gerät kann herunterfallen oder zerbrechen, es kann Personen schaden oder Verletzungen von Personen verursachen.
- Achten Sie darauf, dass Sie sich bei den folgenden Arbeiten keine Handverletzungen durch die manuelle Schneidevorrichtung zuziehen:
 - Beim Herausnehmen des bedruckten Dokuments.
 - Bei der Durchführung von anderen Arbeiten, wie zum Beispiel beim Einlegen oder Herausnehmen der Papierrolle.
- Aus Sicherheitsgründen ziehen Sie bitte den Netzstecker aus der Netzsteckdose, wenn Sie beabsichtigen das Gerät über einen längeren Zeitraum nicht zu verwenden.
- Beachten Sie beim Wechsel der Papierrolle, dass die offisyBOX ein Thermodrucker ist und dementsprechend warm bzw. heiß werden kann. Lassen Sie die offisyBOX entsprechend kurz auskühlen.

Hinweis zum Transport: Um Schäden am Gerät zu vermeiden, schrauben Sie die WLAN-Antenne beim Transportieren der offisyBOX ab. Fixieren Sie das Gerät sorgfältig und vermeiden Sie Stöße, Druck und Vibrationen.

GEWÄHRLEISTUNG

Die Gewährleistung für die offisyBOX beträgt 12 Monate. Sie erlischt, wenn das Gerät geöffnet wurde oder am Gerät ein Siegel entfernt oder beschädigt wurde.

Die Gewährleistung gilt nicht:

- bei kosmetischen Beschädigungen, insbesondere Kratzern, Dellen und gebrochenen Plastik an Anschlüssen;
- bei Schäden, die durch die Nutzung mit einem anderen Produkt verursacht wurden;
- bei Schäden, die durch einen Unfall, Missbrauch, Fehlgebrauch, Kontakt mit Flüssigkeit, Feuer, Erdbeben oder sonstige äußeren Einwirkungen verursacht wurden;
- bei Schäden, die durch die Verwendung der offisyBOX entgegen der Hinweise in dieser Anleitung verursacht wurden;
- bei Schäden, die durch Services (einschließlich Upgrades und Erweiterungen) verursacht wurden, die nicht von der offisy gmbh oder einem autorisierten Partner der offisy Gmbh erbracht wurden.
- für eine offisyBOX, die ohne schriftliche Erlaubnis der offisy gmbh im Hinblick auf Funktionalität oder Tauglichkeit verändert wurde;
- bei Mängeln, die auf normale Abnutzung oder in sonstiger Weise auf den normalen Verschleiß der offisyBOX zurückzuführen sind;
- wenn die Seriennummer auf der offisyBOX entfernt oder unkenntlich gemacht wurde oder
- wenn es sich um ein gestohlene Produkt handelt oder wenn die offisy Gmbh anhand der von Strafverfolgungsbehörden bereitgestellten Informationen begründeten Anlass zu der Annahme hat, dass es sich um ein gestohlenen Produkt handelt.

Eine über die gesetzliche Gewährleistung hinausgehende Garantie wird ausgeschlossen.

OFFISY



TERMINE RUND UM DIE UHR



WENIGER ADMINISTRATION



ZUFRIEDENE KUNDEN



WENIGER TERMINAUSFÄLLE



RECHNUNGEN AUF KNOPFDRECK

Willkommen
Maxi
Supermann
Heidmann AG

Startseite
Kalender
Kunden
Kasse
Leistungen
Journaling
SMS-Statistik
Einstellungen

Buchungsin k

TT WT WO MO

MO DI MI DO FR SA SO

06:00
07:00
08:00
09:00
10:00
11:00
12:00
13:00
14:00
15:00
16:00
17:00
18:00

08:00 Sport-Living
08:30 Max Huber Coaching
10:00 Familienbrunch
11:00 Action-Photooting Teilnehmer: 3/5
12:00 Pause
13:00 Erstberatung

08:30 Max Huber Coaching
11:00 Action-Photooting Teilnehmer: 3/5
13:00 Erstberatung

www.offisy.at

Supporthotline:
0900 / 42 3003
(€ 1,35/min)

Stand: November 2017